

Premium EL® 1.17 LV Serie (Logistics vehicle) Premium EL® 1.17 LV series (logistics vehicle)

CONSUL®

Spezielles Aufnahmechassis zur Annahme von
Deichsel-, Hand- oder Elektrohubwagen & -stapler

Special reception chassis for lifting carriages



Konstruktionsmerkmale

- Tragsäule aus warmgewalztem Spezialprofil, kein Blech
- 6-fach rollengelagerter Hubwagen
- Trag- und Sicherheitsmutter aus Bronze
- Wiederauffahrssicherung
- Akustisches Warnsignal (Fußschutz)
- Öler zur unterstützenden Schmierung
- Softline-Drucktastensteuerung mit Sicherung gegen Fehlbedienung
- Komplette Säuleninnenraumabdeckung
- Separater abschließbarer Hauptschalter
- Spezielles Aufnahmechassis zur Annahme von Deichsel-, Hand- oder Elektrohubwagen & -stapler
- Antrieb über Rippenriemen-Motor mit Thermosicherung
- Schutzart IP 54, Steckdose 230 V, GS-Prüfplakette, DIN EN 1493, CE-Zertifikat

Equipment

- *Special hot-rolled section column, no sheet metal*
- *Carriage guided by 6 rollers*
- *Bronze load and safety nut*
- *Collapsed load nut raise mechanical lock-down feature*
- *Acoustic foot protection*
- *Oil dispenser for supporting lubrication*
- *Softline push button control with protection against maloperation*
- *Complete covering for post interior*
- *Separate main switch (can be locked as required by CE)*
- *Special reception chassis for lifting carriages*
- *Drive via V-belt motor with thermal protection*
- *Protection class IP 54, Socket 230 V, GS-approved, DIN EN 1493, CE-approved*

Stand 04/2023

Modell		Premium EL® 1.17 LV
Artikel-Nr.		654905
Tragfähigkeit Capacity	kg	1.700
Motorleistung Motor data	kW / A / V	3,0 / 25 / 400
Hub- / Senkzeit Lifting- / lowering time	s	45

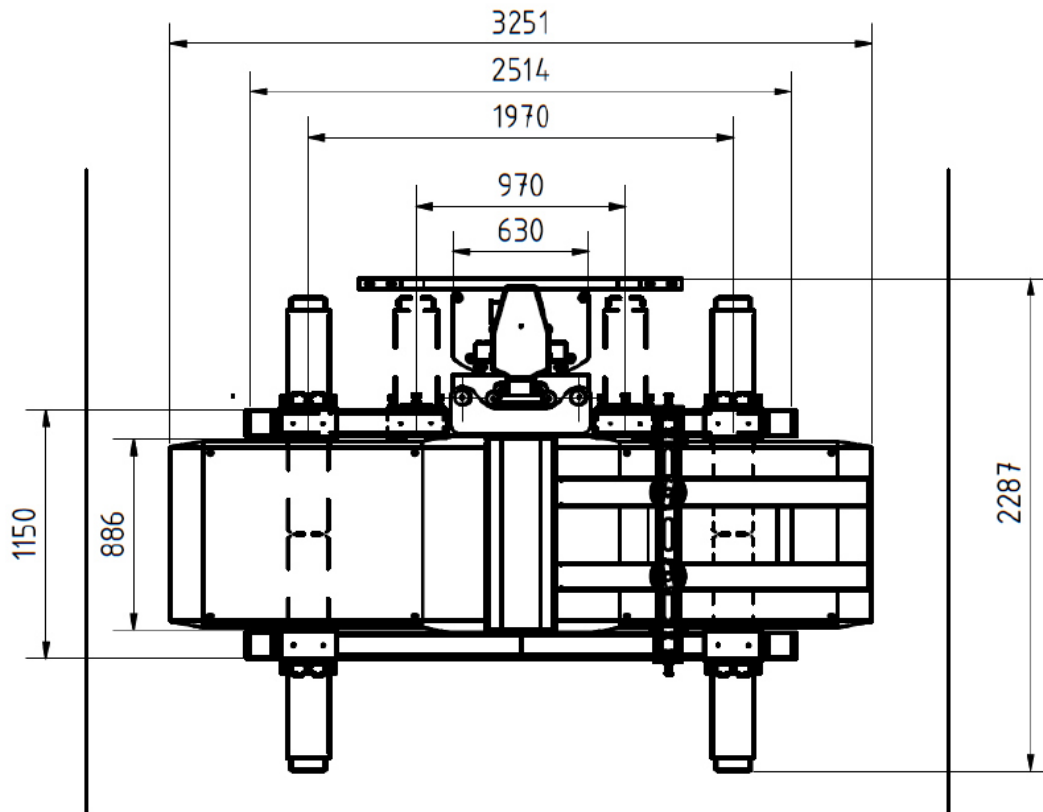
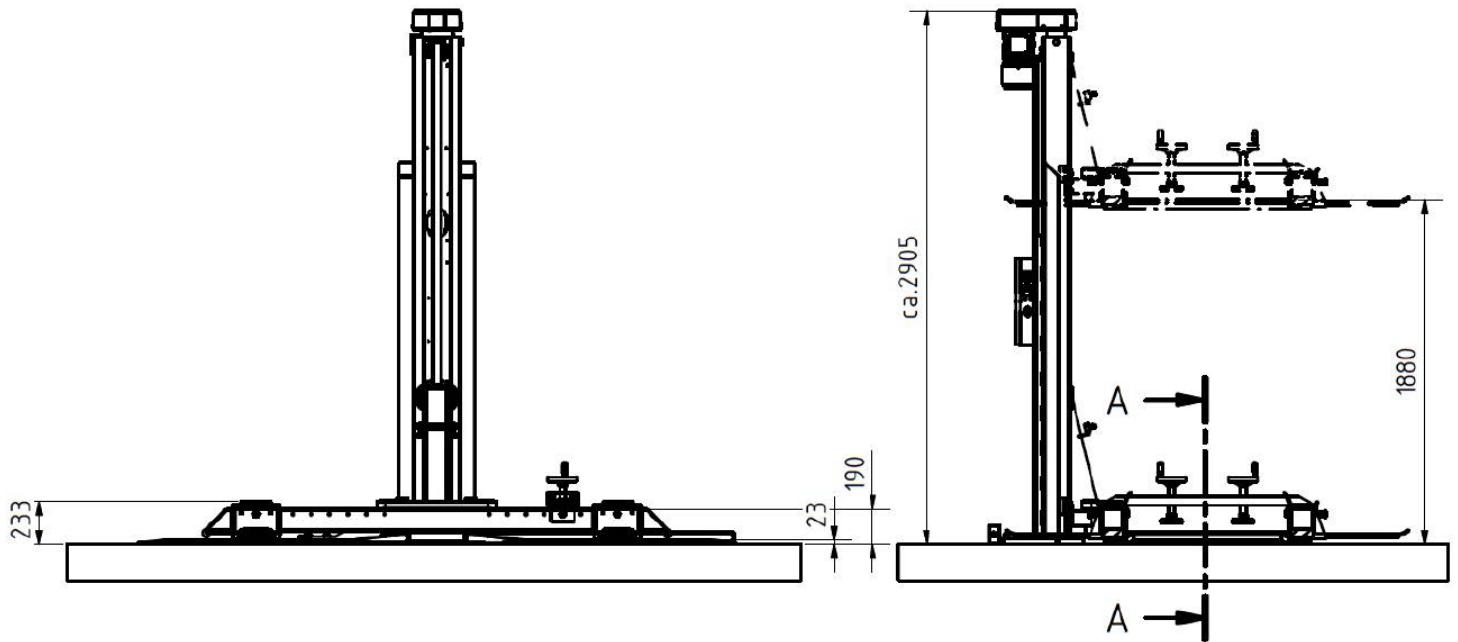

Made in Germany



Druckfehler, Irrtümer und technische Änderungen vorbehalten. Abbildungen können von den Artikeln abweichen.
Printing errors, mistakes and technical changes reserved. Illustrations can deviate from the products.

