

# Scheren Hebebühnen 0.55

## Scissor lifts 0.55

**CONSUL**<sup>®</sup>

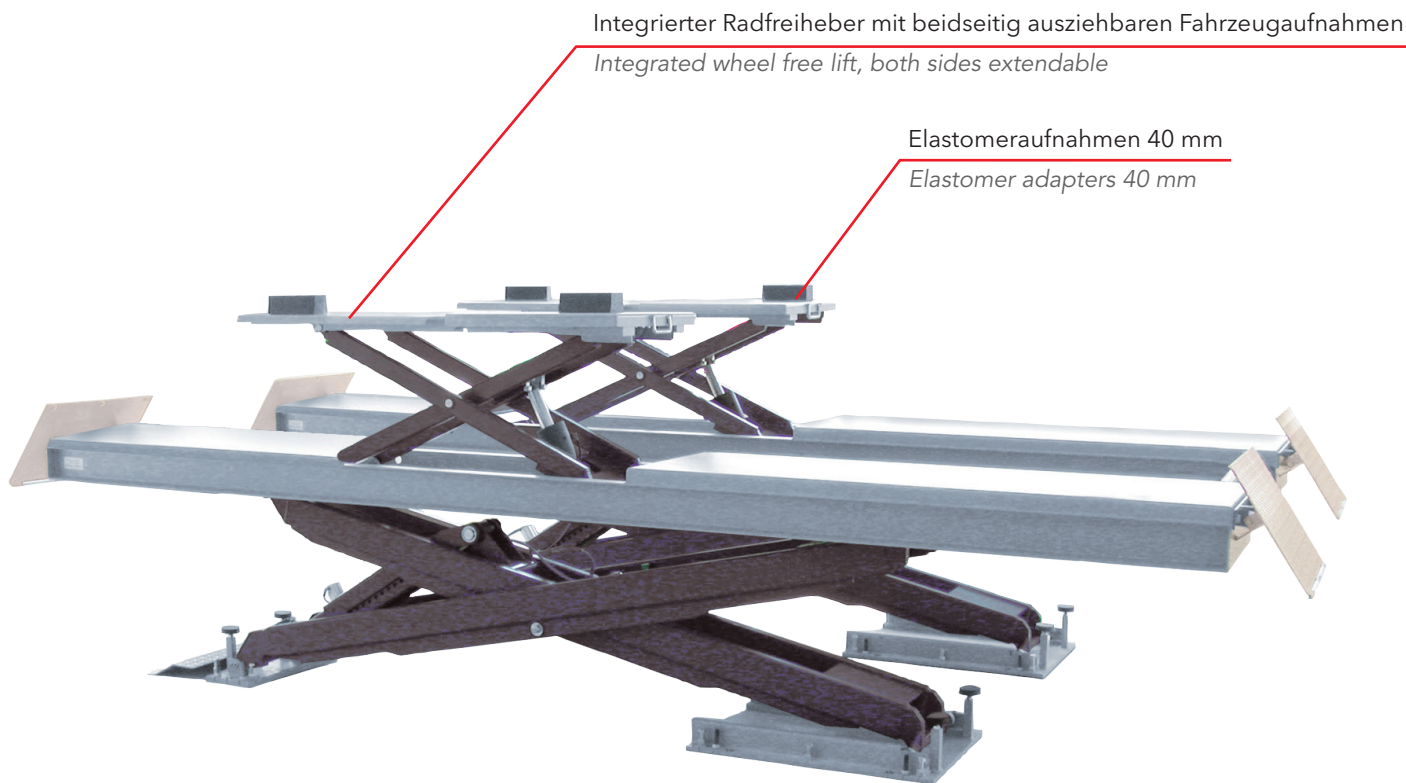

Integrierter Radfreiheber mit beidseitig ausziehbaren Fahrzeugaufnahmen  
*Integrated wheel free lift, both sides extendable*

Elastomeraufnahmen 40 mm  
*Elastomer adapters 40 mm*



### Konstruktionsmerkmale

- Fahrschienen aus Spezialwalzprofil
- Elektro-Hydraulik-Steuerung
- Master/Slave Hydrauliksystem
- Einsatz bodenauflegend, optional bodeneben mit 2 Überfahrklappen
- Entriegelung pneumatisch über Drucktaster bei Senkvorgang
- Separater abschließbarer Hauptschalter (wie nach CE verlangt)
- Akustischer Warngerber (Fußschutz)
- Geteiltes 20 mm starkes Fest- & Loslager serienmäßig fvz., Nivelliereinrichtung optional
- Fahrbahn mit Auffahrampen und Abrollssicherung
- Integrierte Laufschiene für Achsfreiheber
- Zusätzliche Gleichlaufüberwachung mittels Lichtschranke
- Einsatz bodeneben, optional bodenauflegend mit 2 Auffahrampen
- Steckdose 230 V, Schutzart IP 54, GS-Prüfplakette, DIN EN 1493, CE-Zertifikat

#### SN Ausführung\*

- Integrierter Radfreiheber mit beidseitig ausziehbaren Fahrzeugaufnahmen
- Elastomeraufnahmen 40 mm

#### AM Ausführung\*\*

- Achsvermessung in nivellierter Position
- Aufnahme für Drehteller bis 50 mm Höhe mit serienmäßiger Drehtellerabdeckung
- Verstellbare Full-Size-Verschiebepplatten hinten

### Equipment

- Platforms made of special rolled profile steel
- Electro hydraulic control
- Master/Slave hydraulic system
- On-floor installation, recessed version optional with 2 drive-over flaps
- Electro hydraulic control
- Pneumatic unlocking via push button when lowering
- Separated lockable main switch (as required by CE)
- Acoustic foot protection
- Divided 20 mm strong fixed and floating bearing (serially hot-dip galv.), calibration for wheel alignment optional
- Platform with drive-on ramps and roll back protection
- Integrated rail for jacking beam
- Additional synchronisation monitoring via light barrier
- Recessed installation, on-floor-version optional with 2 drive-on ramps
- Protection class IP 54, 230 V socket, GS-approved, DIN EN 1493, CE-approved

#### SN Version\*

- Integrated wheel free lift, both sides extendable
- Elastomer adapters 40 mm

#### AM Version\*\*

- Wheel alignment in levelled position
- Pick-up for turn table up to a height of 50 mm with serial turn table cover
- Adjustable full size sliding plates

Stand 10/2022

Modell		0.55 S	0.55 SN
Artikel-Nr.		555516	555524
Tragfähigkeit Capacity	kg	5.500 / 3.500 (SN)*	5.500 / 3.500 (SN)*
Motorleistung Motor data	kW / A / V	1 x 5,5 / 20 / 400	1 x 5,5 / 20 / 400
Hub- / Senkzeit Lifting- / lowering time	s	40	40
A Hubhöhe Lifting height	mm	2.130 +50 (SN*-AM**)	2.130 +50 (SN*-AM**)
B Auf- / Überfahrhöhe Drive-on / over height	mm	350	350
C Fahrbahnbreite Platform width	mm	710	710
D Fahrbahnlänge Platform length	mm	5.200	5.200
E Aufstellbreite <sup>1</sup> / -länge <sup>2</sup> Set-up width / length	mm	2.360 / 5.660 bodeneben / inground	2.360 / 5.660 bodeneben / inground
F Fahrbahnbreite SN* Platform width SN*	mm	710	710
G Fahrbahnlänge SN* Platform length SN*	mm	1.400 - 1.900	1.400 - 1.900
H Hubhöhe SN* Lifting height SN*	mm	450	450
I Überfahrhöhe SN* Drive over height SN*	mm	50	50

SN\* = Radfreiheber / Wheel free scissor

AM\*\* = Achsmess-Set / Wheel alignment set

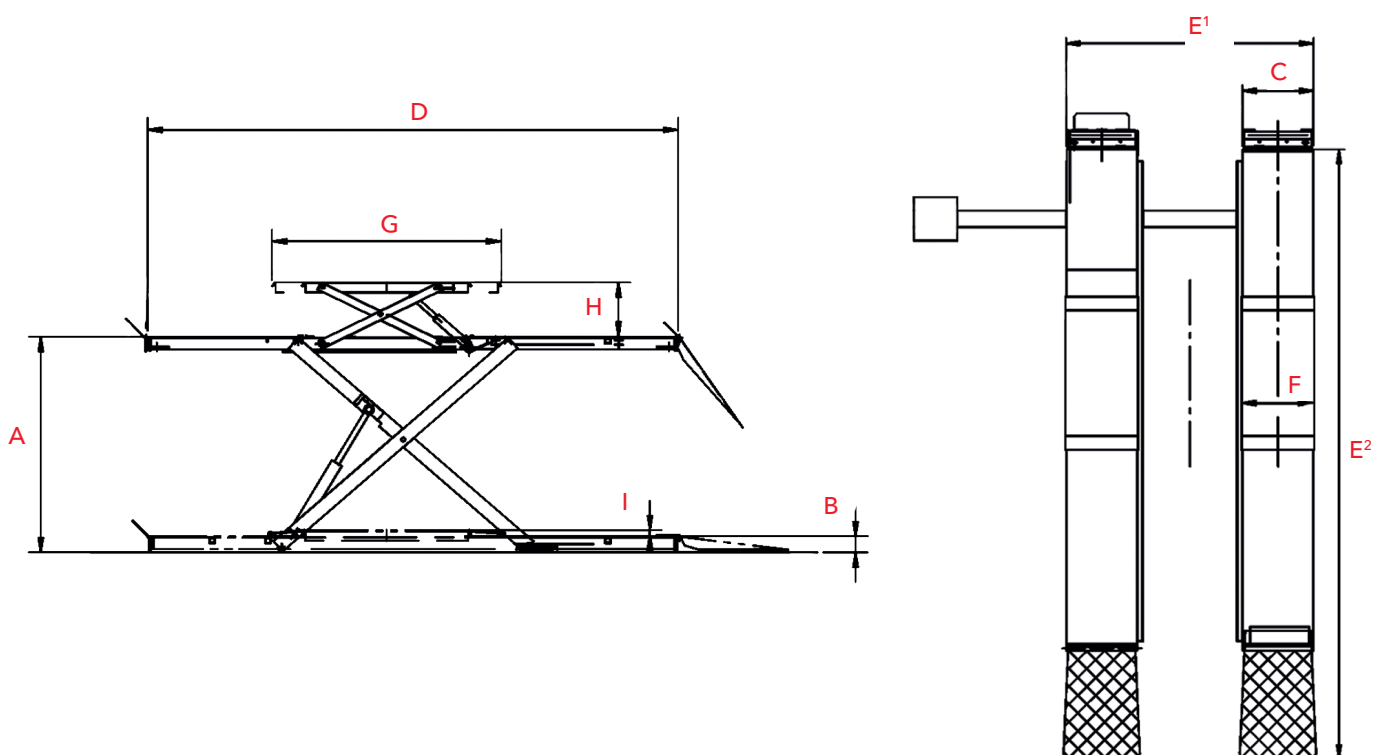

Made in Germany

Druckfehler, Irrtümer und technische Änderungen vorbehalten. Abbildungen können von den Artikeln abweichen.  
Printing errors, mistakes and technical changes reserved. Illustrations can deviate from the products.

