

Hebebühnen für Elektrofahrzeuge

NEW

Art. Nr.	Bezeichnung
733790	Premium EL® 2.35 EV Easy Slide
736801	HD FLEX® 2.35 EV Easy Slide
736900	HD Pro 2.35 EV Easy Slide

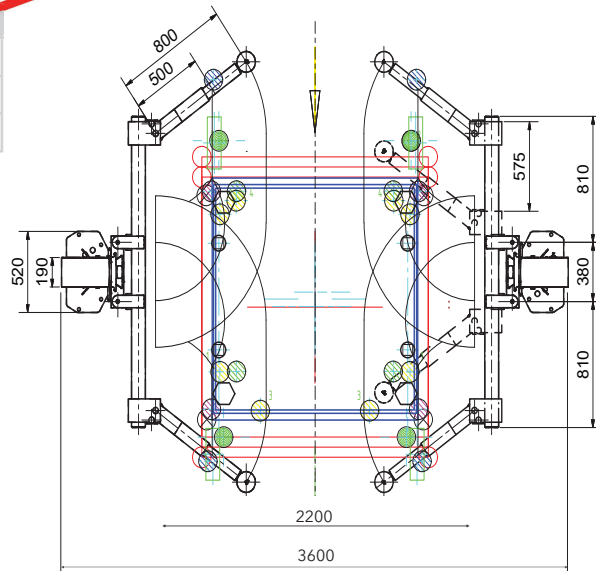

Hebebühne mit verschiebbaren Drehpunkten der Tragarme für die Aufnahme von Fahrzeugen auch an schwer erreichbaren Aufnahmepunkten. Bei Elektrofahrzeugen wird der Zugang zu Batterien und Unterboden deutlich verbessert.

Konstruktionsmerkmale:

- Verschiebbare Tragarmbasis für optimalen Zugang zu Batterie / Unterboden
- Tragfähigkeit 3,5 Tonnen
- Universelle Nutzung für KFZ sowohl mit Elektro- als auch Verbrennerantrieb

Hebebühnen für Elektrofahrzeuge

NEW

Art. Nr.	Bezeichnung
696617	Premium EL® 2.35 EV Hampelm.
736660	HD FLEX® 2.35 EV Hampelmann
736603	HD Pro 2.35 EV Hampelmann

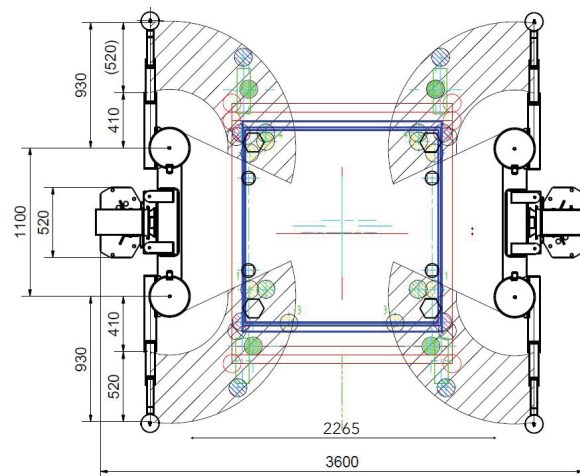

Durch die weit außen liegenden Drehpunkte der Tragarme lassen sich auch schwer zugängliche Aufnahmepunkte erreichen. Bei Elektrofahrzeugen wird dadurch der Zugang zu Batterien und Unterboden deutlich verbessert.

Konstruktionsmerkmale:

- Verschiebbare Tragarmbasis für optimalen Zugang zu Batterie / Unterboden
- Tragfähigkeit 3,5 Tonnen
- Universelle Nutzung für KFZ sowohl mit Elektro- als auch Verbrennerantrieb