

Tragfähigkeit 3500 kg
 Lastverteilung 3:2
 Hubhöhe ca. 1935 mm (+ 30 mm)
 Hub-/Senkzeit ca. 35 s
 Unterschwenkhöhe ca. 85 mm (+ 30 mm)
 Auszug kurze Tragarme ca. 650 - 1300 mm
 Aufstellbreite/-höhe ca. 3444/2548 mm
 Antriebsleistung 2x3 kW
 Antriebsspannung (elektrisch) 400/50 V/Hz
 Absicherung (elektrisch) 20 A träge

9	1	0000.00-49224.9	40x2 Nylon Rohr 2505mm lg.		Nylon - 6/6
8	2	H500.00-49203.3	Verbindungsrohr 92ø	mit Bohrung D=25	
7	2	H500.00-49205.8	Befestigungsglasche kpl.	mit Führungsrohr	
6	1	H389.00-43529.7	Befestigungswinkel rechts		Allgemein
5	1	H389.00-43530.5	Befestigungswinkel links		Allgemein
4	4	363812	DIN EN 24017 M10 x 30	Sechskantschraube	Stahl, weich, unlegiert
3	4	H383.10-74284.1	Teleskopschwenkarm 3,5t		
2	1	H383.10-55032.5	Hubsäule kpl.,BS Edition	3,5 to	
1	1	H383.10-55051.7	Hubsäule kpl.,NS, Edition		
Pos.	Menge	IdentNr	BESCHREIBUNG	Beschreibung 2	MATERIAL

STÜCKLISTE

Aus:			Oberfläche DIN ISO 1302		
Maße ohne Toleranzangaben: DIN ISO 2768 mittel					
Änd.	Ind.	Datum	Name	gepr.	Maßstab:
3891	A	01.07.2019	Zum.	Brinckmann	
4193	B	11.07.2022	Brinckm.	DB	
4305	C	10.03.2023	Bertz	DB	
4393	D	11.09.2023	Zum.	v.d. C.	
			Datum	Name	
			gez.	20.01.2015	ANJA
			gepr.		
Z235-Edition					H383.10-54070.8
Ersatz für:				Blatt:	1
Ersetzt durch:				von:	2



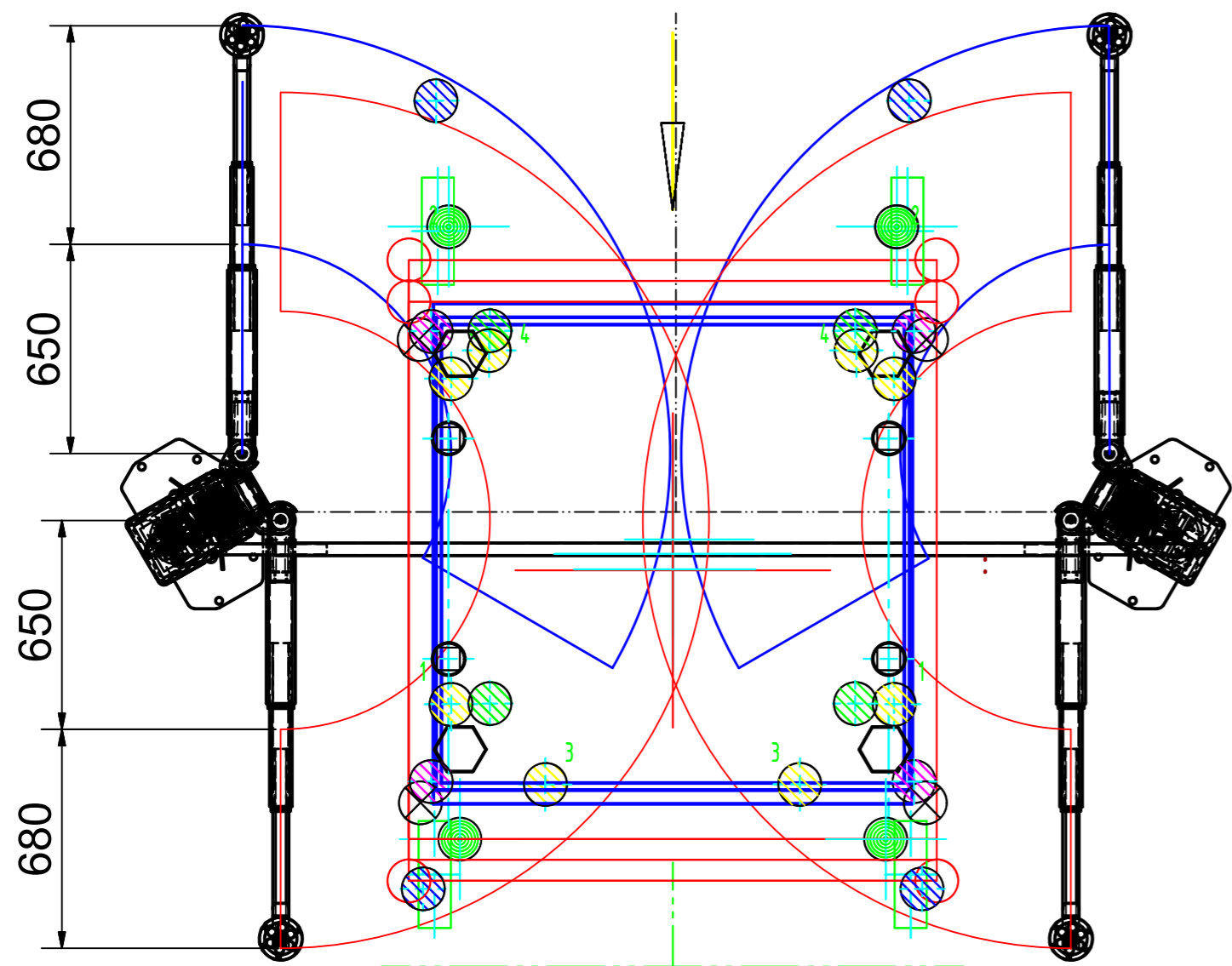
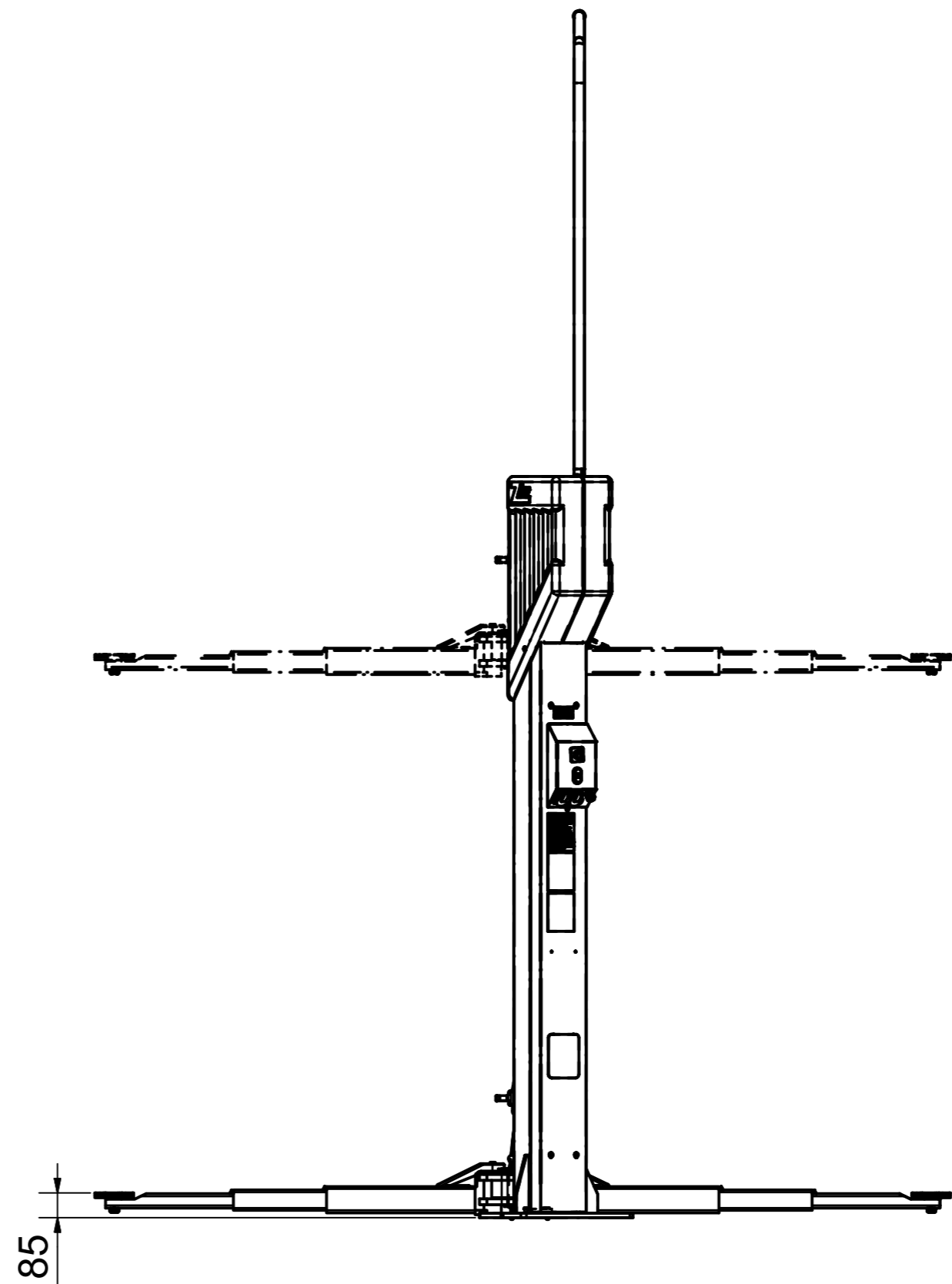
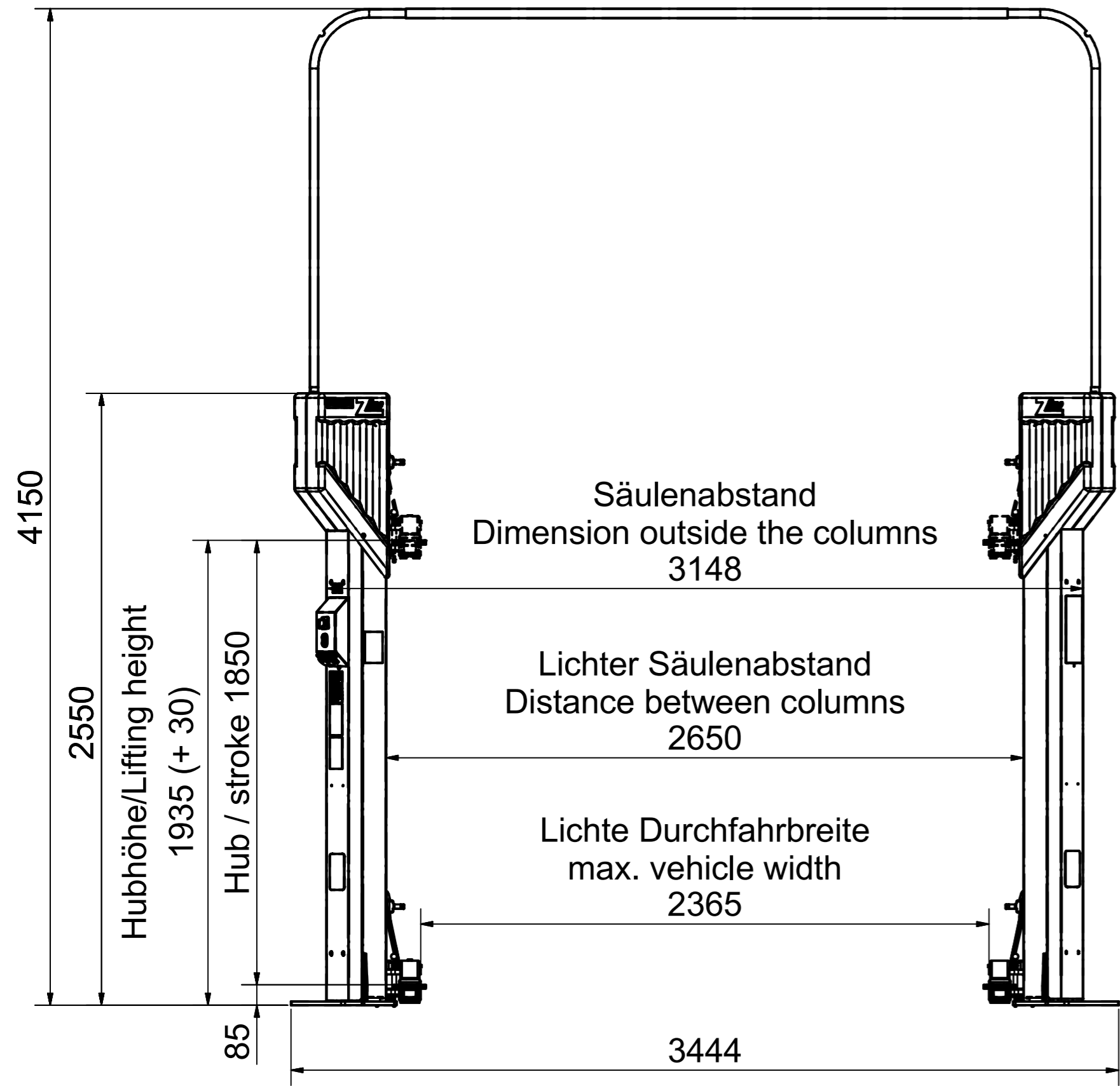

- VW LT 06> Crafter RS3
- VW LT2 lang (mit Altern.)
- VW T5 lang
- VW Golf V
- VW UP
- MB Smart for two
- BMW R50
- BMW 3er Serie
- Toyota iQ
- MB Smart BR453
- Q7 ab 2006
- A6 ab 2005
- C-Klasse
- AUDI A8 (NWB LWB XL)

Tragfähigkeit 3500 kg
 Lastverteilung 3:2
 Hubhöhe ca. 1935 mm (+ 30 mm)
 Hub-/Senkzeit ca. 35 s
 Unterschwenkhöhe ca. 85 mm (+ 30 mm)
 Auszug kurze Tragarme ca. 650 - 1300 mm
 Aufstellbreite/-höhe ca. 3444/2548 mm
 Antriebsleistung 2x3 kW
 Antriebsspannung (elektrisch) 400/50 V/Hz
 Absicherung (elektrisch) 20 A träge

Aus:						Oberfläche DIN ISO 1302			
Maße ohne Toleranzangaben: DIN ISO 2768 mittel									
Änd.	Ind.	Datum	Name	gepr.	Maßstab:	Datum	Name		
3891	A	01.07.2019	Zum.	Brinckmann		gez.	20.01.2015		ANJA
4193	B	11.07.2022	Brinckm.	DB		gepr.			
4393	D	11.09.2023	Zum.	v.d. C.					
						Z235-Edition			
						H383.10-54070.8			
						Ersatz für:		Blatt: 2	
						Ersetzt durch:		von: 2	